

Espacio Fluido. Gestos de Transformación del Rijksmuseum

Original

Espacio Fluido. Gestos de Transformación del Rijksmuseum / Ricchiardi, Ana; Tulumen, Zeynep; Crapolicchio, Martina; Gugliotta, Rossella - In: Bienal Panamericana de Arquitectura de Quito. XXII Edición. Transformaciones[s.l.] : Colegio de Arquitectos del Ecuador, Provincia de Pichincha, 2020. - ISBN 9789942879042. - pp. 612-615

Availability:

This version is available at: 11583/2860698 since: 2021-01-13T11:26:45Z

Publisher:

Colegio de Arquitectos del Ecuador, Provincia de Pichincha

Published

DOI:

Terms of use:

This article is made available under terms and conditions as specified in the corresponding bibliographic description in the repository

Publisher copyright

(Article begins on next page)



BAQ 20
20

BIENAL
PANAMERICANA
DE ARQUITECTURA
DE QUITO



XXII EDICIÓN



El Catálogo Académico de la XXII Bienal Panamericana de Arquitectura de Quito es una publicación del Colegio de Arquitectos del Ecuador, Provincia de Pichincha.

Presidencia CAE-P (2019-2021)

Arq. Pablo Moreira Viteri - Presidente

Arq. María Samaniego - Primera Vocal Principal

Consejo Editorial

Yadhira Álvarez C.

Francisco Díaz P.

Blanca Nieves Sosa Nieves

Daniela Rivera

Copyright © 2020 Bienal Panamericana de

Arquitectura de Quito, Núñez de Vela

N35-204 e Ignacio San María,

Quito - Ecuador

Teléfonos: [593 2] 2433 047

[593 2] 2433 048 ext. 155/109

www.baq-cae.ec • www.cae.org.ec

Primera edición, noviembre 2020.

ISBN: 978-9942-8790-4-2

Dirección Editorial:

Blanca Nieves Sosa Nieves

Yadhira Álvarez

Diseño: Belén Mena y Silvio Giorgi.

Edición: Ediciones ARQ. Francisco Díaz P.

Traducciones español-inglés:

Adrián Moreno

Cambridge Institute

Traducciones portugués-español:

IBEC Instituto Brasileiro - Ecuatoriano de Cultura

Hecho en Ecuador. Noviembre 2020.

2020



RIJKSMUSEUM CRUZ Y ORTIZ ARQUITECTOS

AMSTERDAM - PAÍSES BAJOS
2001



© Pedro Pegenaute



ANÁLISIS DOS TRANSITIONAL MORPHOLOGIES RESEARCH UNIT:

Ana Ricchiardi (representante)
Martina Crapolicchio
Rossella Gugliotta
Zeynep Tulumen



ANÁLISIS DOS

The Rijksmuseum, operating for more than 125 years, is one of the most visited art museums in the Netherlands. The reading of Cruz and Ortiz's intervention in the Rijksmuseum analyzes the intentions and interventions that took place and how these respond to the existing building, the traces of the past and the needs of the 21st. century society. Over time, the concept of museum space changes: it goes from being a container of works of art to being a catalyst that creates experiences and spaces for social and urban relations. Five main architectural gestures are recognized in the proposed transformation of the work: two exterior and three interior. The conservation of the framework, the addition of new pavilions, the urban passage, the twin courtyards and the gallery with the sharp contrast between the language of Cuypers and that of Cruz y Ortiz become the central core of the museum and the design process concept that relates the new intervention and the old typology of the building. In the Rijksmuseum, the architectural object and its transformation do not simply speak of space, but also of time. The intervention in the historic building reads the past and designs in the present for the future.

Keywords: Rijksmuseum, memory, transition, identity

ESPACIO FLUIDO GESTOS DE TRANSFORMACIÓN DEL RIJKSMUSEUM

Las intenciones de transformación en un edificio de relevancia histórica reconocen las huellas del lugar, su complejidad e importancia para la memoria colectiva y el diálogo entre el pasado, el presente y el futuro. En el Rijksmuseum, el objeto arquitectónico y su transformación no hablan simplemente de espacio, sino también de tiempo.

El Rijksmuseum, operativo por más de 125 años, funciona como uno de los museos de arte más visitados de Holanda. El edificio, situado en el Barrio de los Museos, se pensó como un elemento de conexión entre la parte norte consolidada de la ciudad y la parte sur en expansión de Ámsterdam (Diagrama 1). El contexto inmediato de la obra resalta la importancia del edificio como elemento urbano cultural. Se ubica junto al parque más grande de la ciudad, el Vondelpark, y confina con una gran plaza en el suroeste y con la Stadhouderskade en el noroeste, que forma un anillo exterior alrededor de la red fluvial que bordea el centro antiguo de la ciudad de Ámsterdam.

El edificio original, diseñado por el arquitecto holandés Pierre Cuypers en el siglo XIX, con una configuración de dos bloques cuadrados, con un patio en cada uno, y compuesto por una serie de galerías ininterrumpidas, sufrió transformaciones que pueden ser leídas como un reflejo de las necesidades cambiantes de la sociedad. La estratificación de las intervenciones que siguieron al proyecto original, crearon espacios fragmentados y laberínticos.

Con el tiempo, el concepto de espacio museal cambia: pasa de ser un contenedor de obras de arte a ser un catalizador que crea

experiencias y espacios de relación social y urbana. Por lo tanto, el objetivo de la transformación de este edificio era mejorar la estructura espacial y de accesibilidad con respecto a exigencias contemporáneas. En el año 2000, se dio inicio a la renovación que duró doce años, dirigida por los arquitectos Cruz y Ortiz.

La lectura de la intervención de Cruz y Ortiz en el Rijksmuseum, analiza las intenciones e intervenciones que tuvieron lugar y cómo estas responden al edificio existente, a las huellas del pasado y a las necesidades de la sociedad del siglo XXI. Estas intenciones y gestos de transformación del proyecto, en algunos casos, se manifiestan con respuestas formales y, en otros, como respuestas funcionales. La idea de la tipología del mu-



Diagrama 1: El museo como costura entre el tejido urbano de la zona norte y sur de Ámsterdam. Elaboración de autores.

seo en la obra quedó como un incipiente formal que resalta la importancia y la historia del edificio. Así, la intervención en el edificio histórico lee el pasado y diseña en el presente para en el futuro.

Se reconocen cinco gestos arquitectónicos principales en la transformación propuesta para la obra: dos exteriores y tres interiores.

En el exterior, las intenciones de los arquitectos Cruz y Ortiz simpatizan con el tipo morfológico del edificio y, en este sentido, el armazón o shell del museo permanece intacto. Además, la adición de dos elementos formales separados del edificio principal (pabellones asiáticos y pabellón de entrada) mantienen intacta la intención de la tipología morfológica del edificio original y albergan las funciones no relacionadas directamente con los espacios expositivos (Diagrama 2).

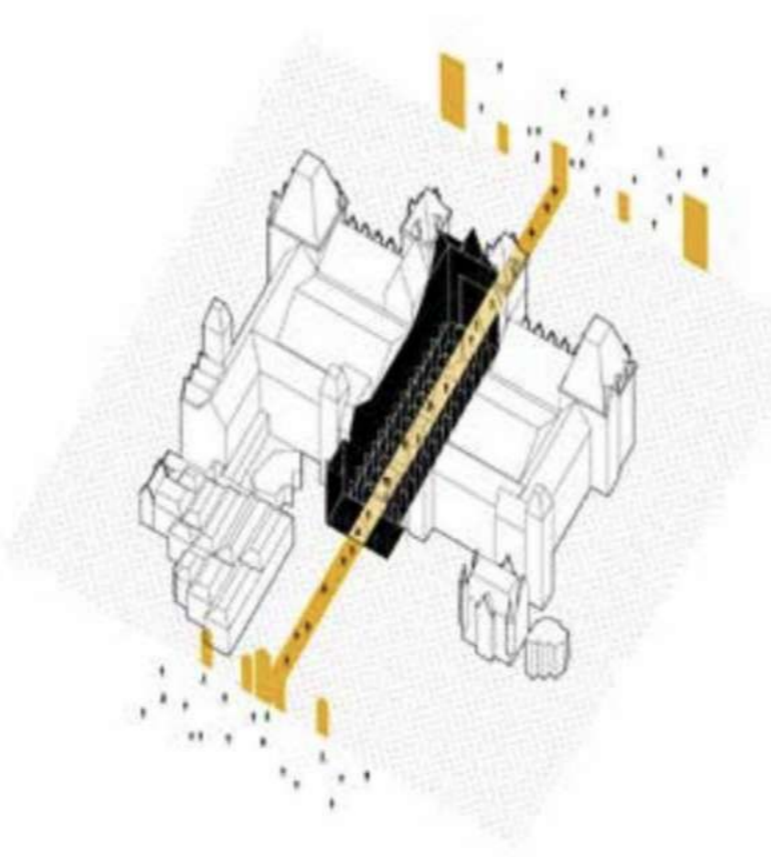
El interior, por otro lado, fue modificado con tres acciones importantes. Dos de ellas se concentran en el eje central del edificio y, la tercera, en la configuración del espacio de exhibición y su decoración.

El primer gesto de la intervención en el eje central destaca el importante papel del pasaje urbano en la memoria del edificio y de la ciudad (Diagrama 1). El diseño preliminar del proyecto proponía un cambio de nivel del pasillo central con una única rampa como entrada principal hacia los patios subterráneos. Este gesto formal habría organizado todo el museo y resuelto el desafío práctico de la entrada y la circulación. Sin embargo, el proyecto final fue modificado y el gesto de la rampa bajó de tono con una excavación y conexión subterránea de los patios existentes. La conexión entre los patios este y oeste fue el mayor reto del proyecto que, gracias a la nueva tecnología, permitió un manejo de la luz natural y nuevas experiencias espaciales. Además,

esta operación crea cuatro entradas en las paredes laterales de vidrio del eje central, creando un espacio de atrio que no existía en la estructura original del edificio.

En cuanto a la segunda acción, los dos patios centrales son liberados y se muestran como importantes elementos morfológicos del edificio (Diagrama 3). Esta apertura, realizada para crear el atrio, permite que el museo tenga un vestíbulo de entrada de dimensiones importantes. Con el mismo gesto de liberación, los patios, concebidos por el diseño original de Cuypers y que quedaron ocultos por las intervenciones que tuvieron lugar a lo largo de los años, se convirtieron en un espacio lúdico.



Diagrama 2: Diferenciación de elementos formales externos (pabellón asiático y entrada del personal) y el diseño de la conexión subterránea. Elaboración de autores.

La tercera acción es la respuesta del proyecto a la configuración espacial. Los arquitectos recuperaron la idea original de la galería como arquetipo del museo (Diagrama 4). Para lograrlo, se demolieron las adiciones que se habían hecho por la falta de espacio de almacenamiento y las soluciones de circulación anteriores (Diagrama 5). Este gesto de demolición condujo a una adaptación funcional del edificio que recuperó la característica principal de la tipología original. Además, en el diseño decorativo de los espacios expositivos, se decidió traer de vuelta los pesados esquemas de decoración y colores del edificio original.

La conservación del almacén, la adición de pabellones nuevos, el pasaje urbano, los dos patios gemelos, la galería, y el agudo contraste entre el lenguaje de Cuypers y el de Cruz y Ortiz, se convierten en el núcleo central del museo y en el concepto del proceso de diseño que relaciona la nueva intervención y la antigua tipología del edificio.

A partir del proceso de análisis de las intenciones identificadas en la transformación de la obra, emergen acciones de diseño y palabras clave como adición, demolición y conservación, que enfatizan una tensión equilibrada entre la función y la forma. Esto se determina con el uso de materiales y técnicas de construcción que revelan fácilmente lo que se ha añadido recientemente.

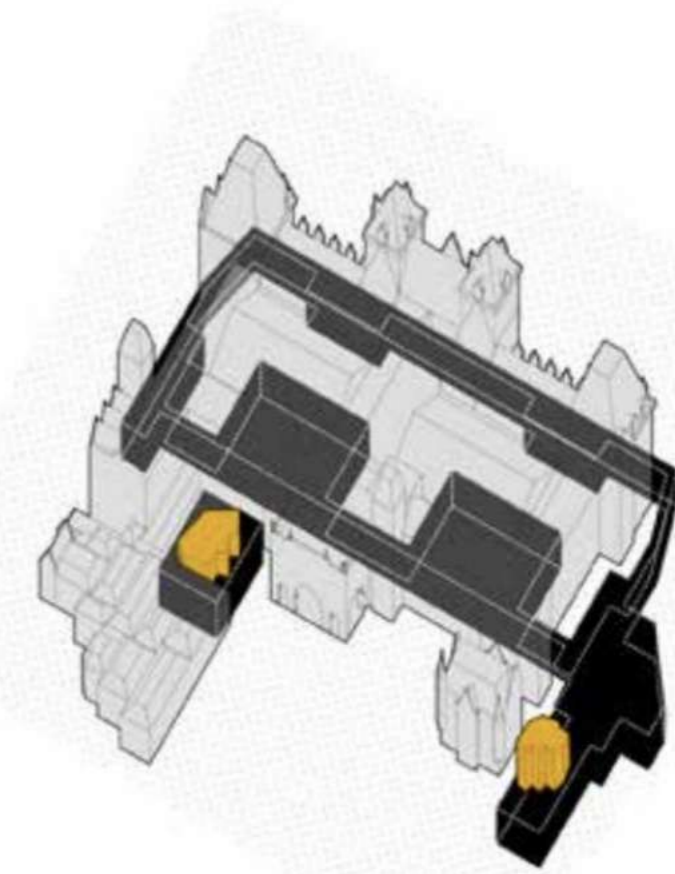
Hoy en día, el Rijksmuseum funciona como un hito para los ciudadanos de Ámsterdam, tanto como un espacio de aprendizaje cultural como un elemento de agregación urbana. Este lugar también constituye la identidad colectiva de la ciudad y refleja una actitud hacia la preservación y la mutación de la arquitectura en el tiempo. Por estas razones las acciones identificadas en la transformación reflejan la búsqueda de un equilibrio entre lo antiguo y lo nuevo. Este aspecto muestra cómo el conocimiento del pasado puede ser transmitido al presente y preservado para el futuro, creando un diálogo abierto entre arquitectos de diferentes épocas. La arquitectura, por lo tanto, es el contenedor de la estratificación de la memoria colectiva. El redescubrimiento de las huellas de esta estratificación forma parte de la lectura crítica de una arquitectura como resultado del encuentro entre la sociedad y el tiempo.



Diagrama 3: Diseño de patios y pasaje subterráneo como gesto arquitectónico que simpatiza con la visión formal de Cuypers. Elaboración de autores.



Diagrama 4: Galería como arquetipo de museo. Elaboración de autores.

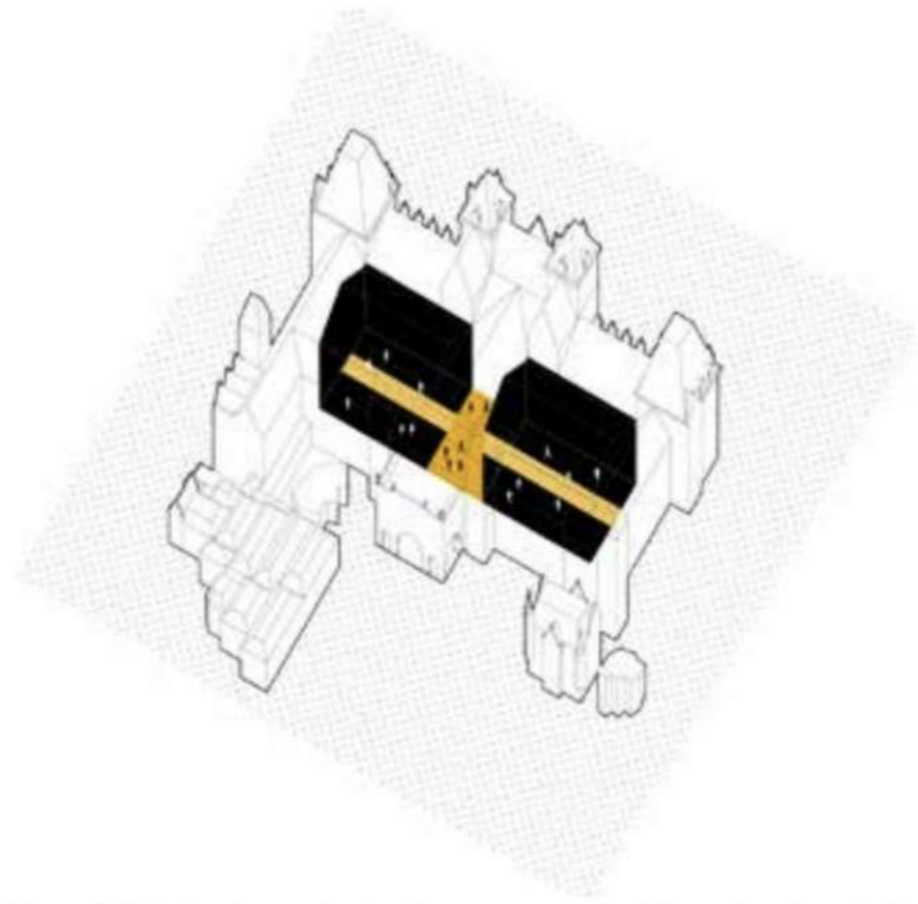

Diagrama 5: Adiciones funcionales de los espacios internos realizados, demolidos por la intervención de Cruz y Ortiz. Elaboración de autores.

Referencias

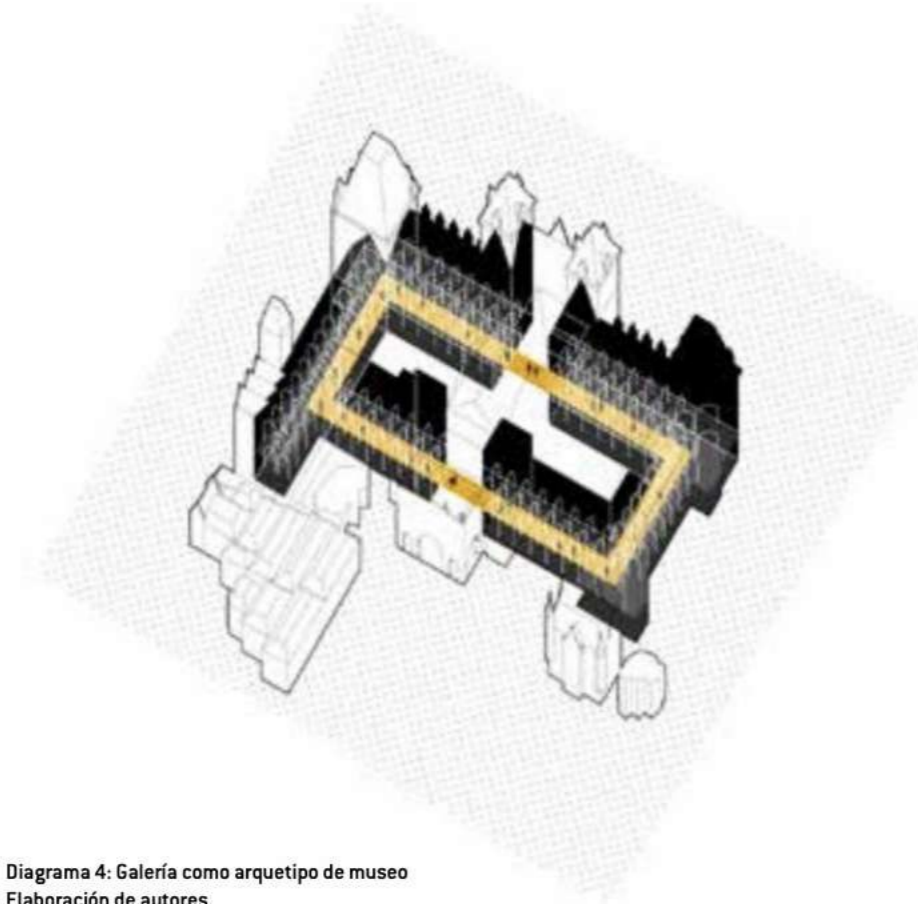
Colquhoun, A. (1989). *Modernity and the classical Tradition*. Cambridge MA and London: MIT Press.

Cruz y Ortiz Arquitectos Website: The Rijksmuseum. Retrieved March 2020. <https://www.cruz-yortiz.com/portfolio/the-rijksmuseum-en/>

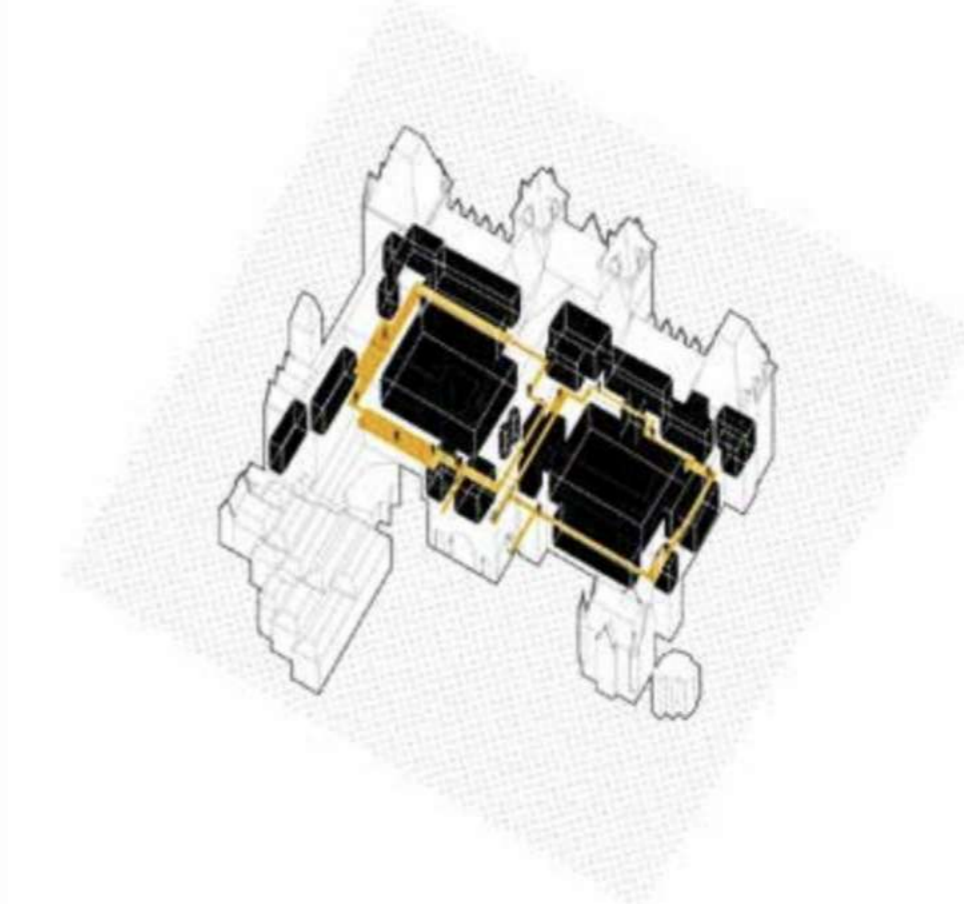
Forty, A. (2000). *Type*. In *Words and Buildings: A Vocabulary of Modern Architecture*. London: Thames & Hudson.

Marotta, A. (2012). *Typology: Museums*. Retrieved March 2020, from <https://www.architectural-review.com/essays/typology/typology-museums/8640202.article>

Paul Meurs, Marie-Thérèse van Thoor: (2015). *The transformation of the Rijksmuseum Amsterdam*. In *archimaera#006*.